



Dziękujemy Państwu za wybór produktów AVENO LIFE i gratulujemy udanego zakupu. Przypominamy, że prawidłowe użytkowanie i serwisowanie produktów zapewnia pełną satysfakcję z ich użytkowania przez wiele lat.

Thank you for choosing AVENO LIFE products and congratulations on your purchase. We recall that the proper use and maintenance of the products ensure full satisfaction of their use for many years.



Numer instrukcji / User Manual number: 032/2025/2  
Data wydania instrukcji / User Manual release date: 26.08.2025

## I. ZASTOSOWANIE

Krzeseła rehabilitacyjne są wykorzystywane w leczeniu lub łagodzeniu przebiegu chorób oraz urazów poprzez umożliwienie prowadzenia skutecznych i bezpiecznych zabiegów rehabilitacyjnych, terapeutycznych i masażu.

## II. BUDOWA KRZESEŁ

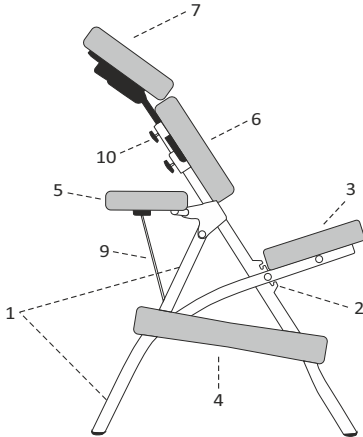

- |    |                   |     |  |
|----|-------------------|-----|--|
| 1. | Stelaż krzesła    | 6.  | Poduszka piersiowa                     |
| 2. | Regulacja skokowa | 7.  | Podgłówek regulowany                   |
| 3. | Siedzisko         | 8.  | Kształtka pod klatkę piersiową         |
| 4. | Podkolanniki      | 9.  | Regulacja położenia półki - prowadnica |
| 5. | Półka pod ramiona | 10. | Gałki regulujące wysokość podgłówka    |

## III. OBSŁUGA

### 1. Rozkładanie krzesła

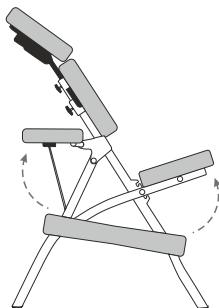
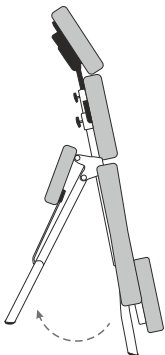

Rozsunąć stelaż (1), następnie podnieść siedzisko (3) oraz półkę pod ramiona (5).

## 2. Regulacja wysokości krzesła i kąta nachylenia siedziska

Wysokość i kąt nachylenia, regulujemy za pomocą mechanizmu regulacji skokowej (2).

## 3. Regulacja położenia półki pod ramiona (5)

Regulacja odbywa się za pomocą prowadnicy (9).

## 4. Regulacja położenia podgłówek (7)

Podgłówek regulowany (7) przymocowany jest do krzesła za pomocą dwóch gałek motylkowych. Aby przemieścić podgłówek należy odkręcić obydwie gałki, wysunąć podgłówek na żadaną wysokość, po czym powtórnie zakręcić gałki.

## 5. Kształtka pod klatkę piersiową (8)

Zalecana w masażu kobiet ciężarnych lub z dużym biustem. Montaż polega na zamocowaniu klina na poduszce piersiowej (8) za pomocą pasków mocujących.

## IV. UŁOŻENIE PACJENTA

Pacjent siada na siedzisko (3), kolana układa na podkolannikach (4), pochyla się do przodu, ręce opiera na półce pod ramiona (5) a twarz umieszcza w poduszce podgłówek (7).

## V. CZYSZCZENIE I DEZYNFEKCJA

**Elementy chromowane i lakierowane:** Do czyszczenia takich elementów zalecane są produkty niezawierające środków ściernych. Dezynfekować w razie potrzeby i sporadycznie.

## VI. UWAGI EKSPLOATACYJNE

1. Przed zabiegiem należy sprawdzić prawidłowość rozstawienia stelaża oraz stan techniczny.
2. Krzesło przeznaczone jest do zabiegów tylko dla jednej osoby jednocześnie.
3. Nie dopuszcza się przenoszenia krzesła wraz z pacjentem.
4. Zabrania się gwałtownego siadania na krzesło (wskakiwania).
5. Nie należy regulować wysokości sprężyny gazowej przy pełnym obciążeniu.
6. Podczas korzystania z krzesła, stelaż półki pod ramiona (5) nie może opierać się o stelaż krzesła.
7. Krzesło użytkować zgodnie z instrukcją obsługi.
8. Zapoznać się z warunkami gwarancji i ich przestrzegać.
9. Brak przeciwwskazań do użycia wyrobu tylko i wyłącznie po spełnieniu powyższych zaleceń.
10. Każdy poważny incydent związany z wyrobem należy zgłosić do producenta i Urzędu Rejestracji Produktów Leczniczych, Wyrobów Medycznych i Produktów Biobójczych.

## VII. DANE TECHNICZNE

Szerokość (u podstawy)	48 cm
Głębokość (u podstawy)	74 cm
Wysokość regulowana (z podglówkiem)	114 - 134 cm
Wysokość od podłoża do siedziska	55 - 65 cm
Waga bez wyposażenia	10 kg
Dopuszczalne obciążenie	150 kg

## VIII. LEGENDA DO PIKTOGRAMÓW



Uwaga



W czasie przechowywania chronić przed wilgocią i przemoczeniem



Nazwa i adres producenta



Maksymalne obciążenie



Znak CE – zgodność wyrobu z wymaganiami Dyrektywy o wyrobach medycznych 93/42/EEC



Zapoznaj się z instrukcją użycia



Wyrób medyczny



Niepowtarzalny kod identyfikacyjny wyrobu



Numer katalogowy



Numer partii



Data produkcji

## IX. WARUNKI GWARANCJI

1. Dla potrzeb niniejszego dokumentu:
  - a) „Producent” oznacza HABYS Spółką z ograniczoną odpowiedzialnością z siedzibą w Jasle, ul. Produkcyjna 16, 38-200 Jasło, wpisaną do rejestru przedsiębiorców prowadzonego przez Sąd Rejonowy w Rzeszowie XII Wydział Gospodarczy Krajowego Rejestru Sądowego, z przypisanym numerem KRS: 0000513317, z kapitałem zakładowym w wysokości 10.750.000 złotych (słownie: dziesięć milionów siedemset pięćdziesiąt tysięcy złotych), kapitał został opłaconym w całości, NIP: 6852208438, REGON: 180186290.
  - b) „Nabywca” oznacza ostatecznego Nabywcę sprzętu wytworzonego przez Producenta, w tym zarówno konsumenta jak i przedsiębiorcę.
  - c) „Dystrybutor” oznacza podmiot, który na podstawie umowy z Producentem dokonuje sprzedaży Sprzętu na oznaczonym terenie.
  - d) „Autoryzowany Serwis” oznacza wyłącznie serwis prowadzony przez Producenta lub wskazany przez Producenta serwis prowadzony przez jego Dystrybutora,
  - e) „Sprzęt” oznacza rzecz ruchomą, wytworzoną przez Producenta, będącą przedmiotem umowy sprzedaży, a której dotyczy przedmiotowa gwarancja.
2. Producent zapewnia dobrą jakość i sprawne działanie sprzętu, na który wydana została przedmiotowa karta gwarancyjna, w okresie: 2 lata.
3. Naprawa gwarancyjna nie obejmuje czynności przewidzianych w instrukcji obsługi, do wykonania których Nabywca jest zobowiązany we własnym zakresie (montaż Sprzętu, konserwacja Sprzętu, itp.).
4. Odpowiedzialność z tytułu gwarancji obejmuje tylko wady powstałe z przyczyn tkwiących w Sprzęcie. Gwarancja w szczególności nie obejmuje uszkodzeń powstałych w wyniku niewłaściwego lub niezgodnego z instrukcją użytkowania, przechowywania, konserwacji lub transportu Sprzętu, a także różnic kolorystycznych między częściami narażonymi i nienarażonymi na działanie promieniowania słonecznego, wpływu środków chemicznych lub ściernych, zanieczyszczeń atmosferycznych lub przypadkowych przekłuć i przetarć, obecności plam lub pierścieni po tłustych lub barwiących substancjach (tłuszczach, kremach, balsamach lub olejach), trwałego zabarwienia środkami barwiącymi takimi jak tusze, permanentne markery czy inne nietrwałe barwniki stosowane w produkcji odzieży (np. barwników używanych do wytworzenia odzieży typu niebieski jeans).
5. Gwarancja nie obejmuje uszkodzeń mechanicznych Sprzętu.
6. Nabywca traci uprawnienia wynikające z gwarancji w przypadku:
  - a) stwierdzenia przez Producenta, że w okresie gwarancyjnym Sprzęt był naprawiany poza Autoryzowanym Serwisem,
  - b) dokonania w Sprzęcie jakichkolwiek modyfikacji konstrukcyjnych bez uprzedniej, pisemnej zgody Producenta,
  - c) używania Sprzętu niezgodnie z jego przeznaczeniem,
  - d) używania Sprzętu po ujawnieniu się w nim wady konstrukcyjnej.
7. Niezależnie od utraty uprawnień gwarancyjnych, opisanych powyżej, w punkcie 6, Producent nie ponosi również odpowiedzialności za żadne szkody w mieniu lub wyrządzone osobom trzecim, jakie może spowodować używanie Sprzętu objętego gwarancją.
8. Gwarancja nie wyłącza, ani też nie ogranicza uprawnień wynikających z tytułu rękojmi za wady. Wykonanie uprawnień z gwarancji nie wpływa na odpowiedzialność sprzedawcy z tytułu rękojmi. W razie wykonywania przez Nabywcę uprawnień z gwarancji, bieg terminu do wykonania uprawnień z tytułu rękojmi ulega zawieszeniu z dniem zawiadomienia Producenta o wadzie. Termin ten biegnie dalej od dnia odmowy przez Producenta wykonania obowiązków wynikających z gwarancji albo bezskutecznego upływu czasu na ich wykonanie.
9. Zasięg ochrony gwarancyjnej, ograniczony jest do terytorium państwa, w którym nastąpiła sprzedaż Sprzętu.
10. Producent wykona swoje obowiązki wynikające z gwarancji (usunięcia wad lub uszkodzeń konstrukcji Sprzętu powstałych z przyczyn tkwiących w Sprzęcie, a ujawnionych w okresie gwarancji) bezpłatnie w terminie 14 dni od daty dostarczenia Sprzętu do Producenta lub Autoryzowanego Serwisu. Jeżeli naprawa Sprzętu nie może być wykonana we wskazanym powyżej terminie, Producent poinformuje Nabywcę o powyższym, a także wskaże przyczyny opóźnienia i przewidywany termin realizacji uznanego żądania gwarancyjnego.

11. Skorzystanie z uprawnień gwarancyjnych wymaga łącznego (kumulatywnego) spełnienia czterech warunków:
  - a) przedstawienia faktury VAT, paragonu lub innego dowodu zakupu sprzętu przez Nabywcę, a nadto dokumentacji fotograficznej wadliwego Sprzętu wraz z krótkim opisem powodów zgłoszenia roszczenia gwarancyjnego,
  - b) zgłoszenia wady w terminie 14 (czternastu) dni od jej wykrycia,
  - c) dostarczenia sprzętu w oryginalnym opakowaniu na koszt Producenta, na jego adres wskazany powyżej w karcie gwarancyjnej lub na adres Autoryzowanego Serwisu,
  - d) oznaczenia miejsca dostarczenia przez Producenta sprzętu po dokonaniu jego naprawy (z ograniczeniem do państwa, w którym dokonany był zakup Sprzętu).
12. Okres gwarancji ulega przedłużeniu o czas trwania naprawy, liczony od dnia dostarczenia Sprzętu do Producenta lub Autoryzowanego Serwisu, do dnia w którym Sprzęt został zwrócony Nabywcy.
13. Do obowiązków Producenta lub Autoryzowanego Serwisu należy określenie zakresu i sposobu naprawy Sprzętu.
14. Gwarancja ograniczona jest do naprawy Sprzętu. Producent zastrzega sobie prawo wymiany Sprzętu na wolny od wad, w przypadku gdyby naprawa przekraczała cenę Sprzętu wskazaną w dowodzie jego zakupu. Nabywcy, w ramach gwarancji, nie przysługuje żądanie wymianu Sprzętu na nowy. Gwarancja w szczególności nie obejmuje odpowiedzialności za straty lub szkody powstałe u Nabywcy w związku z pozbawieniem go możliwości korzystania ze Sprzętu.
15. Producent nie bierze odpowiedzialności za uszkodzenia Sprzętu powstałe w trakcie wykonywania usługi transportowej przez przedsiębiorcę przewozowego do chwili jego odbioru przez Producenta od przedsiębiorcy przewozowego.
16. Jeżeli przesyłka Sprzętu była zlecana przez Producenta, obowiązkiem Nabywcy jest sprawdzenie stanu technicznego Sprzętu przy jego odbiorze. Jeżeli Nabywca stwierdzi, że przesyłka lub znajdujący się w niej Sprzęt uległ uszkodzeniu, Nabywca powinien:
  - a) niezwłocznie, nie później niż w ciągu 3 dni od daty odbioru przesyłki, zawiadomić Producenta o wszelkich uszkodzeniach Sprzętu, które powstały w trakcie transportu, w celu umożliwienia Producentowi zgłoszenia reklamacji przedsiębiorcy transportowemu i dochodzenia związanych z tym roszczeń,
  - b) dostarczyć Producentowi protokół reklamacyjny spisany pomiędzy Nabywcą i przedsiębiorcą transportowym.
17. Regulacje dotyczące gwarancji zawarte w niniejszym dokumencie są jedynymi i wyłącznymi zasadami gwarancji na produkty HABYS Spółki z ograniczoną odpowiedzialnością.

## I. APPLICATION

Rehabilitation Travello chair is used for the treatment or soothing the course of a disease and the effects of injuries and handicap by allowing to perform effective and safe rehabilitation and therapeutic massages.

## II. DESIGN

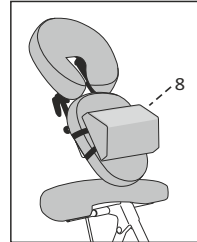
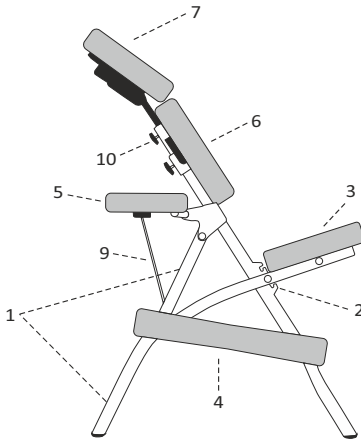

- |                                |                             |
|--------------------------------|-----------------------------|
| 1. Frame                       | 6. Upholstered Chest Pillow |
| 2. Telescopic regulated height | 7. Adjustable Face Rest     |
| 3. Upholstered Seat            | 8. Wedge for women (option) |
| 4. Upholstered Knee Rests      | 9. Steel rod                |
| 5. Upholstered Front Shelf     | 10. Knobs                   |

## III. OPERATION

### 1. Unfolding the chair

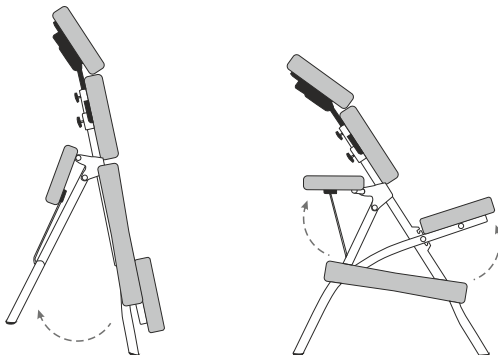

Spread the base of the frame (1), lift the seat (3) and the front shelf (5).

## **2. Adjustment of height and angle of the chair**

Height and angle of the chair is regulated with Telescopic regulated height adjuster (2).

## **3. Adjustment of the Shelf (5)**

Adjustment of the Shelf is performed by profiled steel rod (9).

## **4. Adjustment of The Face Rest (7)**

The Face Rest (7) is fixed to the chair by two knobs. To move the Face Rest the knobs need to be unscrewed, the Face Rest placed on desired height and the knobs screwed back.

## **5. Chest wedge (8)**

In case of pregnant woman or with big breasts the chest wedge (8) can be fixed to chest pillow (6) with straps.

## **IV. PLACING THE PATIENT**

The patient sits on the seat (3), puts his knees on Knees Rest (4), leans forward and rests hands on the Front Shelf (5) and puts his face in the pillow of regulated Face Rest (7).

## **V. MAINTENANCE AND CLEANING**

**Chromium-plated and lacquered elements:** For cleaning such elements products that do not contain abrasives are recommended. Disinfect when necessary and sporadically.











## **VI. EXPLOITATION REMARKS**

1. Before putting the patient on the chair, check the correctness of chair's frame placement.
2. The chair is intended for the procedure of one person exclusively.
3. The chair cannot be moved with the patient.
4. Sudden sitting or jumping on the chair is forbidden.
5. Do not adjust the height when the chair is fully loaded.
6. When using the chair no element of Front Shelf (5) can be lean on the chair's frame.
7. The chair should be used in accordance with the instruction manuals.
8. It is necessary to get acquainted with the terms of warranty and observe them.
9. Only after meeting the above recommendations there are no contraindications to use the product.
10. Each serious incident related to the device should be reported to the manufacturer and the competent authority of the Member State in which the user and/or patient is established.

## VII. TECHNICAL DETAILS

Width of the base	48 cm
Length of the base	74 cm
Height with the Face Rest	114 - 134 cm
Height from the ground to the seat	55 - 65 cm
Weight without accessories	10 kg
Maximum load allowed	150 kg

## VIII. MEANING OF PICTOGRAPHS

	Attention		Keep dry during storage		Manufacturer's name and address
	Maximum load		CE mark - product compliance with the requirements of the Medical Devices Regulation (MDR) 2017/745/EU		See the instruction manual for use
	Medical device		Unique product identification code		Catalog number
	Batch number		Date of manufacture		

## IX. WARRANTY CONDITIONS

1. For the purposes of the guarantee:
  - a) "Manufacturer" refers to HABYS Spółka z ograniczoną odpowiedzialnością (Limited Liability Company) with its registered seat in Jasło, ul. Produkcyjna 16, 38-200 Jasło, entered into the Register of Entrepreneurs kept by the District Court in Rzeszów, XII Commercial Division of the National Court Register, with the assigned KRS number: 0000513317, with the share capital in the amount of PLN 10.750.000 (ten million seven hundred fifty thousand zlotys), the capital has been fully paid up, NIP: 6852208438, REGON: 180186290.
  - b) "Buyer" refers to the final Buyer of the equipment, manufactured by the Manufacturer, including both the consumer and the entrepreneur.
  - c) "Distributor" refers to an entity that, under an agreement with the Manufacturer, sells the Equipment in a designated area.
  - d) "Authorized Service Centre" refers only to a service held by the Manufacturer or a service indicated by the Manufacturer and held by its Distributor,
  - e) "Equipment" refers to a movable item, manufactured by the Manufacturer, being the subject of the sales and to which the said warranty applies.
2. The manufacturer ensures good quality and efficient operation of the equipment for which the warranty card has been issued for the period of: 2 years.
3. The guarantee repair does not include the activities provided for in the manual, which the Buyer is obliged to perform on his own (installation of the Equipment, maintenance of the Equipment, etc.).
4. Liability under the guarantee covers only defects resulting from causes inherent in the Equipment., In particular, the guarantee does not cover any damage resulting from improper or inconsistent use, storage, maintenance or transport of the Equipment, as well as colour differences between the parts exposed and not exposed to solar radiation, the influence of chemical or abrasive agents, atmospheric pollution or accidental punctures and abrasions, the presence of stains or rings from greasy or dyeing substances (fats, creams, lotions or oils), permanent staining with dyes such as inks, permanent markers or other non-permanent dyes used in the production of clothing (e.g. dyes used to make blue jeans).
5. The guarantee does not cover any mechanical damage to the Equipment.
6. The buyer loses the guarantee rights in the event of:
  - a) the Manufacturer states that the Equipment was repaired by entity other than the Authorized Service,
  - b) making any design modifications to the Equipment without the prior written consent of the Manufacturer,
  - c) using the Equipment contrary to its intended use,
  - d) using the Equipment after revealing any defect in it.
7. Regardless of the loss of the guarantee rights, described above, in point 6, the Manufacturer shall not be liable for any damage to property or caused to third parties, which may be caused by the use of the Equipment covered by the guarantee.
8. The guarantee does not exclude or limit the rights resulting from the warranty for defects. Exercising the rights under the guarantee does not affect the seller's liability under the warranty for defects. If the Buyer exercises the rights under the guarantee, the time limit for the exercise of the rights under the warranty for defects is suspended on the date the Manufacturer is notified of the defect. The period runs further from the date of the Manufacturer's refusal to perform the obligations arising from the guarantee or the ineffective expiry of the time for their performance.
9. The scope of the guarantee coverage is limited to the territory of the country in which the Equipment was sold.
10. The Manufacturer shall perform its obligations under the guarantee (removal of defects or damage to the structure of the Equipment arising from reasons inherent in the Equipment, and disclosed during the guarantee period) free of charge within 14 days from the date of delivery of the Equipment to the Manufacturer or the Authorized Service Centre. If the repair of the Equipment cannot be performed within the above-mentioned period, the Manufacturer shall inform the Buyer of the above, and also indicate the reasons for the delay and the expected date of fulfilment of the recognized guarantee request.

11. The use of the guarantee rights requires the total (cumulative) fulfilment of four conditions:
  - a) presenting a VAT invoice, receipt or other proof of purchase of the equipment to the Manufacturer, photographic documentation of the defective Equipment, together with a brief description of the reasons for submitting a guarantee claim,
  - b) reporting the defect within 14 (fourteen) days of its detection,
  - c) delivering the Equipment in original packaging at the expense of the Manufacturer, to the address indicated above in the guarantee card or to the address of the Authorized Service Centre,
  - d) designation of the place where the Manufacturer delivers the equipment after repairing it (limited to the country in which the Equipment was purchased).
12. The guarantee period is extended for the duration of the repair, starting from the date of delivery of the Equipment to the Manufacturer or to the Authorized Service Centre, to the date on which the Equipment was returned to the Buyer.
13. The responsibility of the Manufacturer or the Authorized Service Centre is to define the scope and the method of repairing the Equipment.
14. The guarantee is limited to the repair of the Equipment. The Manufacturer reserves the right to replace the Equipment with a non-defective one, if the repair exceeds the price of the Equipment indicated in the proof of purchase. Under the guarantee, the Buyer shall not be entitled to demand that the Equipment be replaced with a new one. The guarantee, in particular, does not cover liability for losses or damages incurred by the Buyer in connection with the fact that one is not able to use the Equipment.
15. The Manufacturer shall not be liable for any damage to the Equipment caused during the performance of the transport service by the delivery company until it is collected by the Manufacturer from the delivery company.
16. If the shipment of the Equipment was ordered by the Manufacturer, the Buyer is obliged to check the technical condition of the Equipment upon its receipt. If the Buyer finds that the Equipment has been damaged during the transport, the Buyer is obliged to:
  - a) immediately, not later than within 3 days from the date of receipt of the shipment, notify the Manufacturer of any damage to the Equipment that occurred during transport, in order to enable the Manufacturer to submit a complaint to the delivery company and pursue related claims,
  - b) provide the Producer with a complaint report drawn up between the Buyer and the delivery company.
17. The guarantee regulations contained in this document are the sole and exclusive guarantee rules for HABYS limited liability products.

# AVENO *Life*

*massage starts here*

Inne wersje językowe dostępne pod adresem:  
Other language versions available here:



[www.habys.com/warrantymanuals](http://www.habys.com/warrantymanuals)

#### **Manufacturer**

JIANGSU SINTANG HEALTH & TECHNOLOGY CO., LTD  
No. 61 South Xikang Road, Dafeng Zone,  
Yancheng City, Jiangsu, China  
Made in China

#### **Authorized Representative**

HABYS Sp. z o.o.  
ul. Produkcyjna 16, 38-200 Jasło  
tel.: +48 887 766 115, [info@habys.pl](mailto:info@habys.pl)  
[www.habys.pl](http://www.habys.pl)